

## Gesteuerte Gasdruckfedersysteme

## Controlled gas spring systems

## Système des ressorts à gaz contrôlé

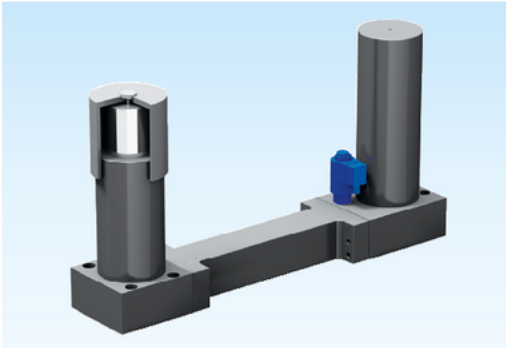

Druckmedium	Pressure medium	Médium de pression	Stickstoff (N <sub>2</sub> )
Max. Fülldruck	Max. filling pressure	Pression de rempl. max.	<b>150 bar</b>
Min. Fülldruck	Min. filling pressure	Pression de rempl. min.	<b>50 bar</b>
Max. Betriebstemperatur	Max. working temperature	Température de service max.	<b>60 °C</b>
Temperaturabhängige Druckerhöhung	Pressure increase due to temperature	Accroissement de pression sous l'influence de la temp.	<b>0,33 %/1 °C</b>
Max. Kolbengeschwindigkeit	Max. piston speed	Vitesse max. du piston	<b>12 m/min.</b>
Max. empfohlene Hübe	Max. recommended strokes	Course recommandée max.	<b>10-35* S/min.</b>
* = Maximale Anzahl abhängig von Arbeitsparametern	* = Maximum rate will depend on working parameters	* = Nombre maximum dépendant des paramètres de travail	

3

### Erforderliche Angaben des Kunden

Arbeitshub<sup>1)</sup>: \_\_\_\_\_ mm  
 Pressengeschwindigkeit: \_\_\_\_\_ m/min  
 Maximale Pressenrate: \_\_\_\_\_ Hübe/min

<sup>1)</sup> Die 100 % Ausnutzung des Hubes **S** reduziert die max. möglichen Arbeitsparameter. 10 % Hubreserve sind in der Werkzeugkonstruktion einzukalkulieren.

### Required information of the customer

Working stroke<sup>1)</sup>: \_\_\_\_\_ mm  
 Press speed: \_\_\_\_\_ m/min  
 Maximum press rate: \_\_\_\_\_ Strokes/min

<sup>1)</sup> The 100 % utilization of the stroke **S** reduces the max. possible working parameters. 10 % stroke reserve is to be calculated in the tool construction.

### Informations indispensables du client

Course de travail<sup>1)</sup>: \_\_\_\_\_ mm  
 Vitesse de presse: \_\_\_\_\_ m/min  
 Nombre de pression maximale: \_\_\_\_\_ Courses/min

<sup>1)</sup> L'utilisation de 100 % de la course **S** réduit les paramètres de travail qui sont maximalement possibles. Une réserve de course de 10 % doit être calculée dans la construction des outils.

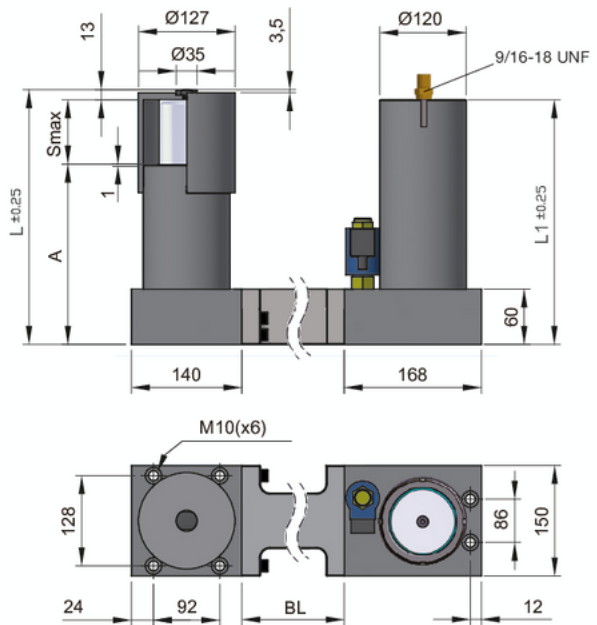

## SN2883-6500-



SN2883-6500-S-BL



S = Hub<sup>1)</sup> / Stroke<sup>1)</sup> / Course<sup>1)</sup>

bar = Fülldruck / Filling pressure /  
Pression de remplissage

V\* = 24 V DC, 17 W



S	BL	Elektromagnetventil Electromagnetic valve Soupape électromagnétique V*		A	L	L1	daN	daN	bar	Fa [cm <sup>2</sup> ]
50	min.	24		178	241	228	6500	8010	150	44,18
80	170			208	301	288	(±5%)	8305	150	44,18
125	max.			253	391	378		8545	150	44,18
	1400									